

Curvadoras hidráulicas



Para tubos GAS, DIN 2440 y DIN 2441. Pueden realizar ángulos de hasta 180°. Se suministran con tripode, arcón de transporte e instrucciones detalladas de curvado de tubo.

La gran fuerza que desarrolla la unidad hidráulica, 15t en el modelo CVT-2 y 20t en la curvadora CVT-3, permite realizar el curvado sin esfuerzo.

Nuevas placas en "V" con indicación de curvado a 90°, que reducen la necesidad de recorrido hidráulico, y el tiempo de curvado.

CVT-3A

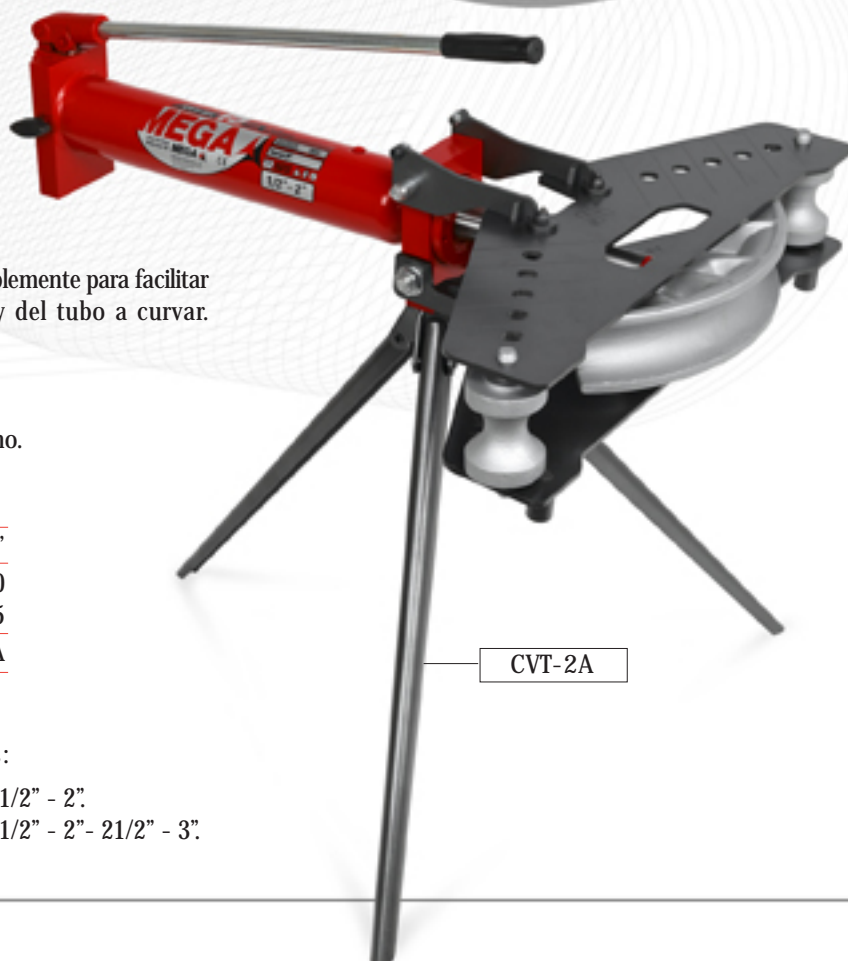
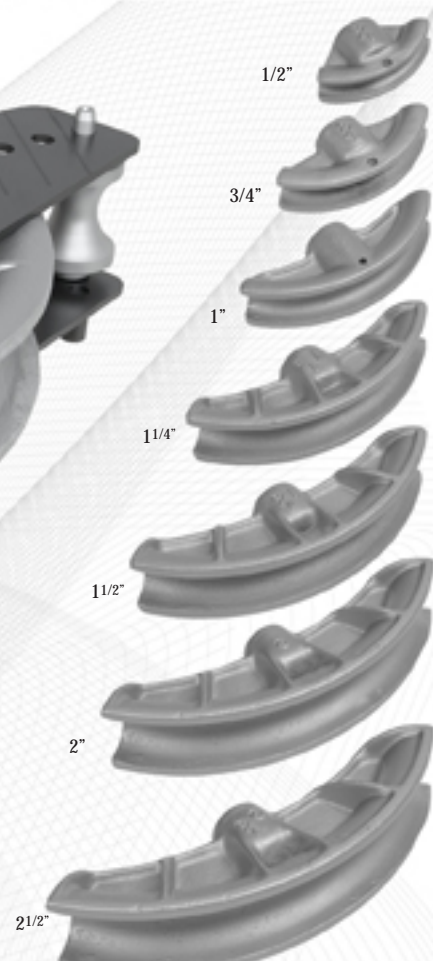

CVT-2A

Con placas abatibles marcadas indeleblemente para facilitar el posicionamiento de los dados y del tubo a curvar.

- Válvula de seguridad.
- Limitador de recorrido.
- Retorno del pistón por resorte interno.

Tubos hasta	2"	3"
Capacidad (t)	15	20
Peso (kg)	59	110.5
Referencia	CVT-2A	CVT-3A

Se suministran los siguientes juegos de hormas:

CVT-2A: 1/2" - 3/4" - 1" - 1 1/4" - 1 1/2" - 2".

CVT-3A: 1/2" - 3/4" - 1" - 1 1/4" - 1 1/2" - 2" - 2 1/2" - 3".